

REM20

SIZE:200×200 FLANGE

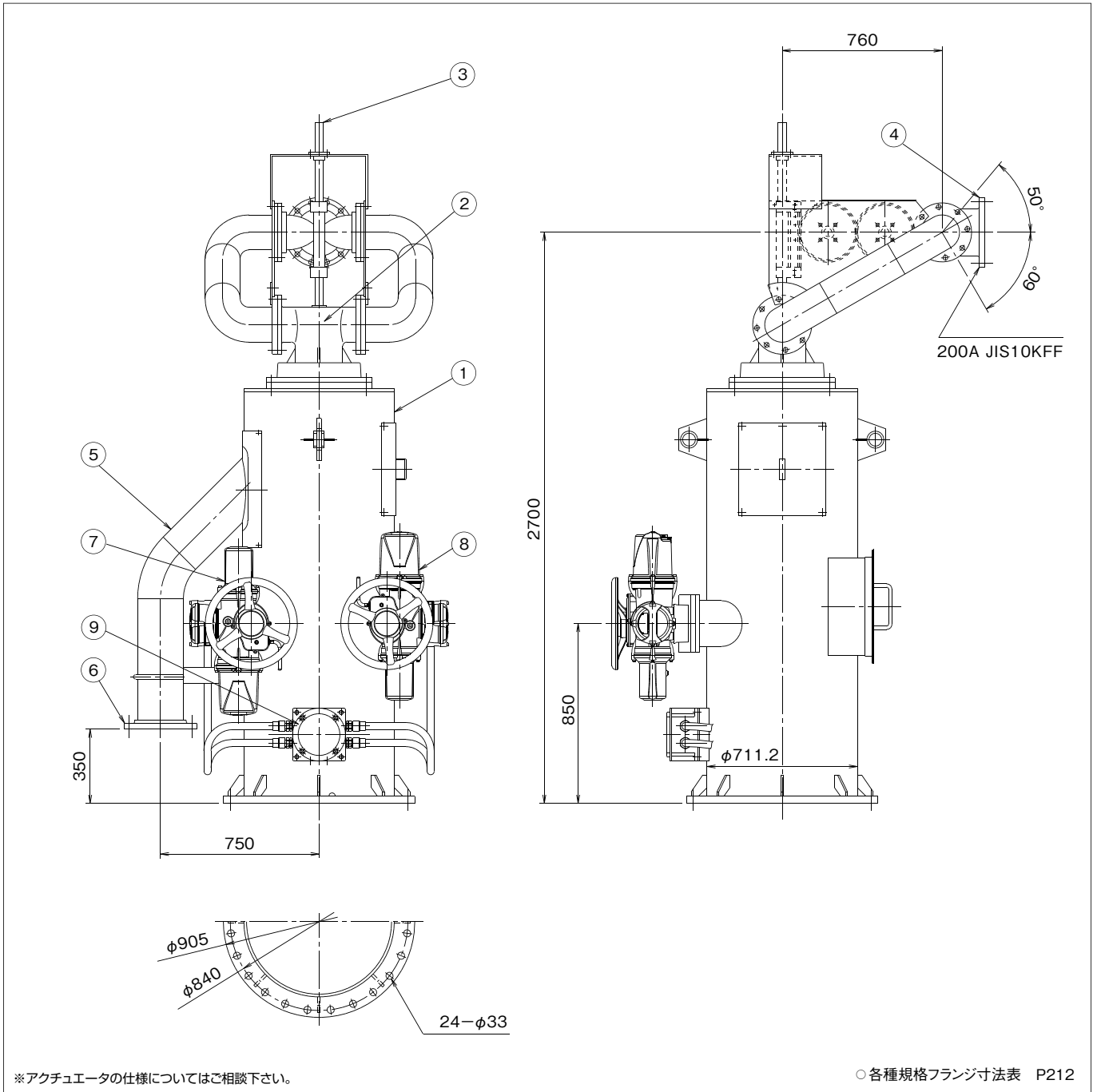

巻頭

易操作性
1号消火栓

1号消火栓

広範囲型
2号消火栓

補助放水栓
2号消火栓
天井設置型

屋内
消火栓
設置基準

屋外
消火栓
設置基準

放水口接続
放水口
ホース接続箱

補給水櫃
非常
コンセント

連結送水管
技術基準
(徴 符)

消火栓弁

ノズル・
結合金具

ホース・
ホース架

送水口・
アイユニット

採水口

スプリンクラー
ヘッド

送水接続
スプリンクラー
巻出配管

泡消火
設備

媒介継手・
テスト金具

バケツ型
消火設備

消火器・
消火器格納箱

移動式粉末
消火設備

テニグ川
放水栓器具
スベアパーツ

消火栓・
給水栓

放水銃
他

文化財向
施設専用
放水銃

技術資料
目次

品名・型番
索引

●材質表 MATERIALS LIST

品番 NO	名称 NAME	材質 MATERIAL	個数 Q'TY	備考 REMARKS
1	タワー TOWER	STK400	1	φ711.2×112.7
2	放水銃本体 MONITOR BODY	CAC406	1	
3	俯仰用シャフト SHAFUTO	SUS304	1	
4	ノズル接続口 NOZZLE CONNECTION	CAC406	1	200A JIS10KFF
5	配管 PIPE	STPG370	1	200A sch40

品番 NO	名称 NAME	材質 MATERIAL	個数 Q'TY	備考 REMARKS
6	フランジ FLANGE	SFVC2A	1	200A JPI150RF
7	俯仰用アクチュエーター ACTUATOR		1	
8	旋回用アクチュエーター ACTUATOR		1	
9	接続箱 CONNECTION BOX	FC	1	XW20

●仕様 SPECIFICATIONS

最大放水量 Max rated capacity : 10000L/min
 最高使用圧力 Max working pressure : 1.0MPa
 試験圧力 Hydrostatic test pressure : 1.5MPa
 塗装 Coat : 赤色 Red painting

俯仰角度 Vertical travel : +50°~−60°
 旋回角度 Horizontal rotation : 360°
 質量 Mass : Approx 1500kg

※寸法・仕様等は、予告なく変更することがあります。 ※Dimensions, Specifications, etc. are subject to change without notice.