

自動回転放水銃

ITACHIBORI
MFG.CO.,LTD. 

SIZE:65×65×80 FLANGE

M1

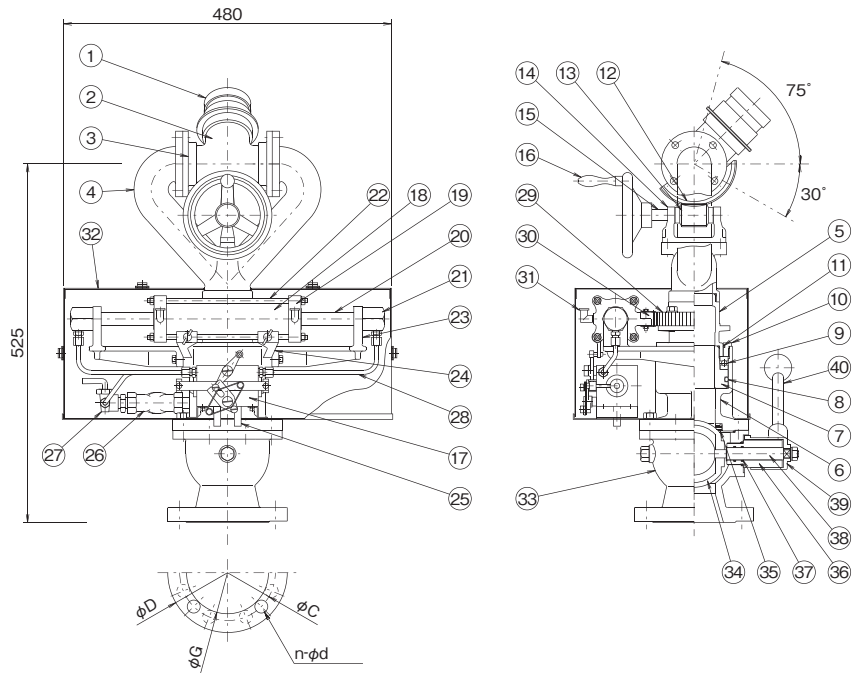

○各種規格フランジ寸法表 P212

●材質表 MATERIALS LIST

品番 NO	名 称 NAME	材質 MATERIAL	個数 Q'TY	備 考 REMARKS	品番 NO	名 称 NAME	材質 MATERIAL	個数 Q'TY	備 考 REMARKS	品番 NO	名 称 NAME	材質 MATERIAL	個数 Q'TY	備 考 REMARKS
1	差シ金具 NOZZLE CONNECTION	CAC 406	1	JIS B 9911	18	マスターシリンダー CYLINDER	SUS304	1		35	ボールシート SEAT	PTFE	1	
2	俯仰管 MONITOR HEAD	CAC 406	1		19	シリンダーカバー CYLINDER COVER	CAC406	2		36	ボール弁切換軸受 SUPPORT	C3604	1	
3	俯仰管フランジ FLANGE	CAC 406	2		20	ピストンロッド PISTON ROD	C3604	1		37	Oリング O-RING	N.B.R	2	P-18
4	腕 ARM	CAC 406	1		21	ロッドナット ROD NUT	C3604	2		38	ボール弁切換軸 STEM	C3604	1	
5	中継管 CONNECTOR	CAC 406	1		22	シリンダー締付ケボルト BOLT	SUS304	4		39	切換軸カバー COVER	CAC406	1	
6	回転台 MONITOR BODY	CAC 406	1		23	シリンダー支持腕 ARM	CAC406	2		40	ボール弁切換レバー LEVER	SUS304	1	
7	ローター ROTOR	CAC 406	1		24	キックレバー KICK LEVER	CAC406	2						
8	Oリング O-RING	N.B.R	1	P 90	25	排水パイプ DRAIN TUBE	C1220	2						
9	ベアリング BEARING	SUJ2	1		26	ストレイナー STRAINER	CAC	1						
10	締め付ケリング RING	CAC 406	1		27	給水コック COCK	C3771	1						
11	Oリング O-RING	N.B.R	1	G-85	28	給水パイプ INLET TUBE	C1220	3						
12	ウォームホイール WORM WHEEL	CAC 406	1		29	旋回用平歯車 GEAR	CAC406	1						
13	ウォームギヤ WORM GEAR	C3604	1		30	ラック RACK	C3604	1						
14	軸受 WORM SUPPORT	CAC 406	1		31	オイルカップ OIL CUP	CAC203	2						
15	ウォーム軸 SHAFT	C3604	1		32	カバー COVER	SEHC	1	底版: SJ S304					
16	ハンドル車 HAND WHEEL	AC 7A	1		33	ボールコック本体 BALL COCK BODY	FC200	1						
17	パイロットバルブ PILOT VALVE	C3604	1		34	ボール弁 BALL VALVE	CAC406	1						

●仕様 SPECIFICATIONS

最大放水量 Max rated capacity : 1000L/min
 使用圧力 Working pressure : 1.0MPa
 試験圧力 Hydrostatic test pressure : 2.1MPa

俯仰角度 Vertical travel : +75°~-30°
 旋回角度 Horizontal rotation : max110°
 塗装 Coat : 赤色 Red painting
 質量 Mass : Approx 45.0kg

●圧力損失曲線

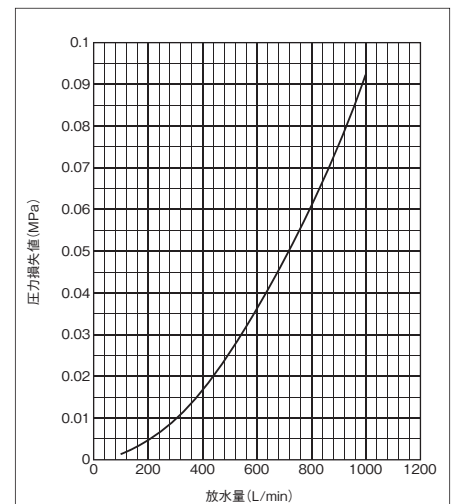

※寸法・仕様等は、予告なく変更することがあります。 ※Dimensions, Specifications, etc. are subject to change without notice.