

■S231・S232 縦スタンド型送水口(差込式)

SIZE:100×65×65

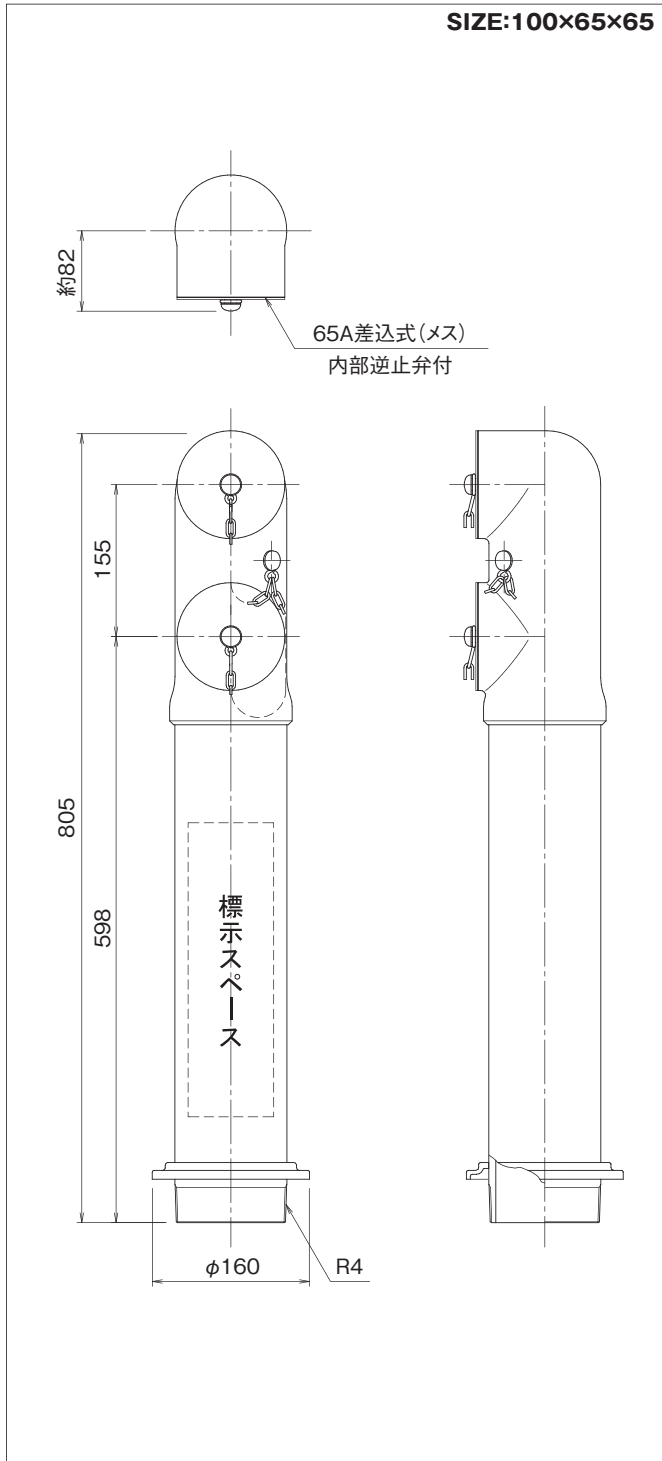

■S233 単口スタンド型送水口(差込式) SIZE:80×65

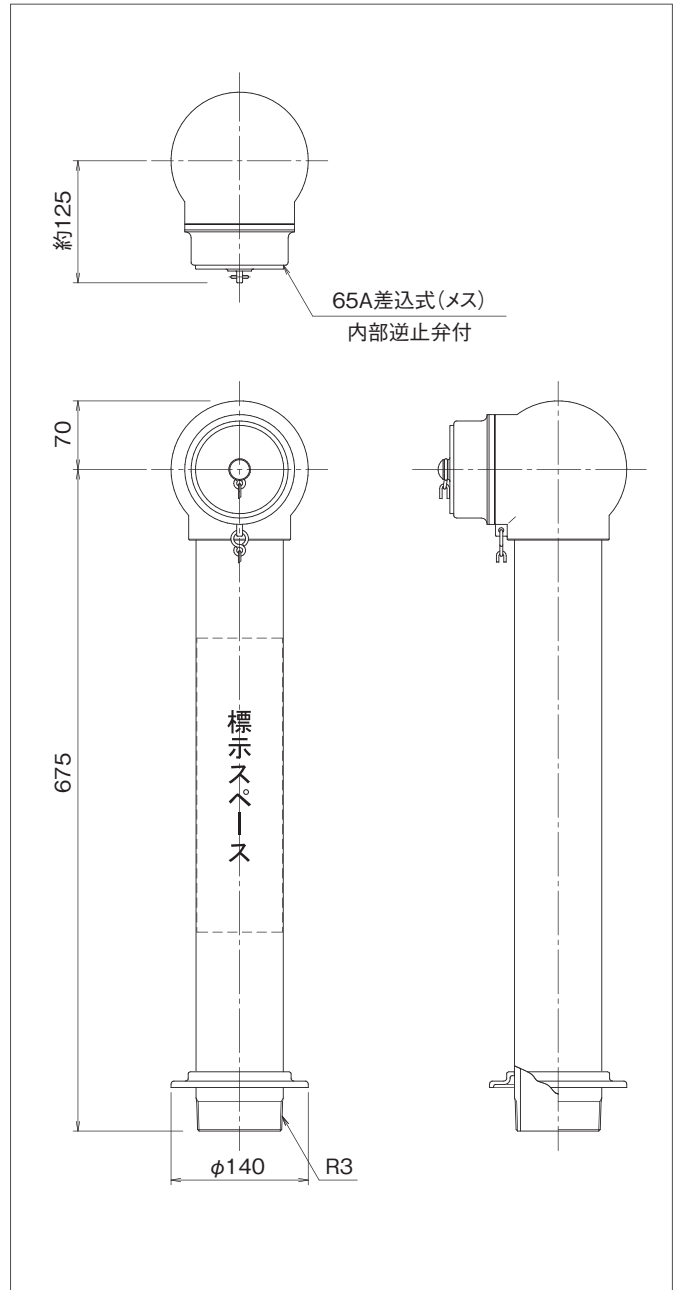

●仕様 SPECIFICATIONS

最高使用圧力 Max working pressure :2.0MPa
 型式認定番号 FDC-011号
 等価管長 38.3m(sch 40)
 材質 本体要部 ステンレス製
 仕上 Finish:鏡面仕上げ Mirror finish
 質量 Mass :Approx 16.0kg
 13.5kg

●仕様 SPECIFICATIONS

最高使用圧力 Max working pressure :2.0MPa
 型式認定番号 FDC-007-1号
 等価管長 38.3m(sch40)
 仕上 Finish:鏡面仕上
 質量 Mass :Approx 17.5kg(差込式)