

■Z1240,1250,1265 ノームII二段可変式 NOMUII 2POSITION TYPE

●材質表 MATERIALS LIST

品番 NO	名 称 NAME	材質 MATERIAL	個数 QTY	備 考 REMARKS
1	本 体 BODY	AC7A	1	
	外 筒 DIFFUSER			
2	コ ッ ク COCK	AC7A	1	塩ビコーティング
	デ フ レ ク タ ー DEFLECTOR			
3	切 替 レ バ ー CHANGE LABYER	SUS304	1	
	タ イ ヤ BAND			
4	プ ラ グ PLUG	AC7A	1	
	オ リ ン グ O-RING			
5	オ リ ン グ O-RING	NBR	1	
	オ リ ン グ O-RING			
6	オ リ ン グ O-RING	NBR	1	
	セ ッ ト ス ク リ ュ SET SCREW			
7	セ ッ ト ス ク リ ュ SET SCREW	SUS304	1	M3×5L
	セ ッ ト ス ク リ ュ SET SCREW			
8	セ ッ ト ス ク リ ュ SET SCREW	SUS304	1	M6×6L
	セ ッ ト ス ク リ ュ SET SCREW			

●仕様 SPECIFICATIONS

質量 Mass Approx 0.45kg (AC製) ●仕上 Finish: (AC製)アルマイト Alumite
 Approx 0.8kg (AC製)
 Approx 1.24kg (AC製)

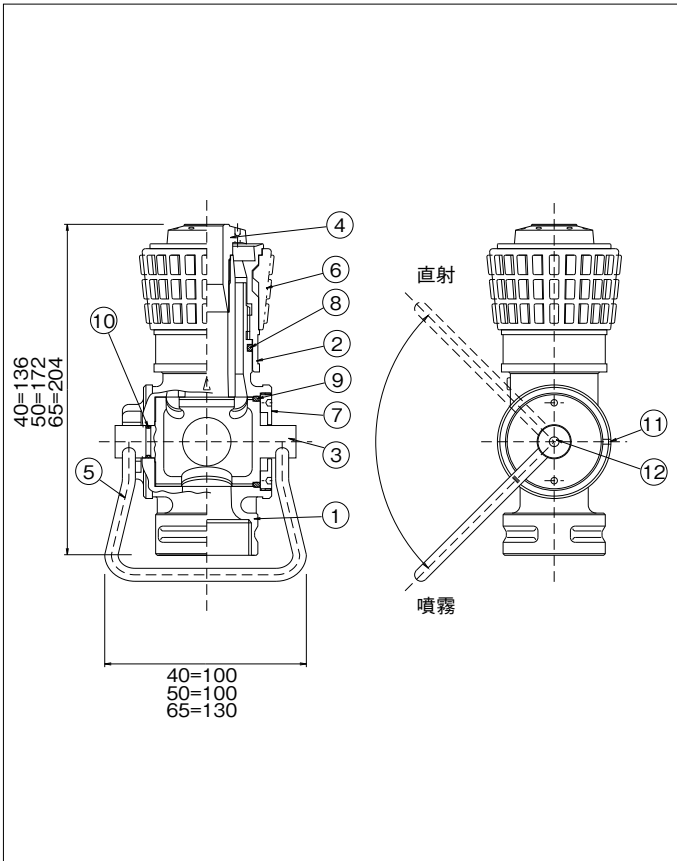

●40性能曲線 PERFORMANCE CURVE ※無風時の参考データ

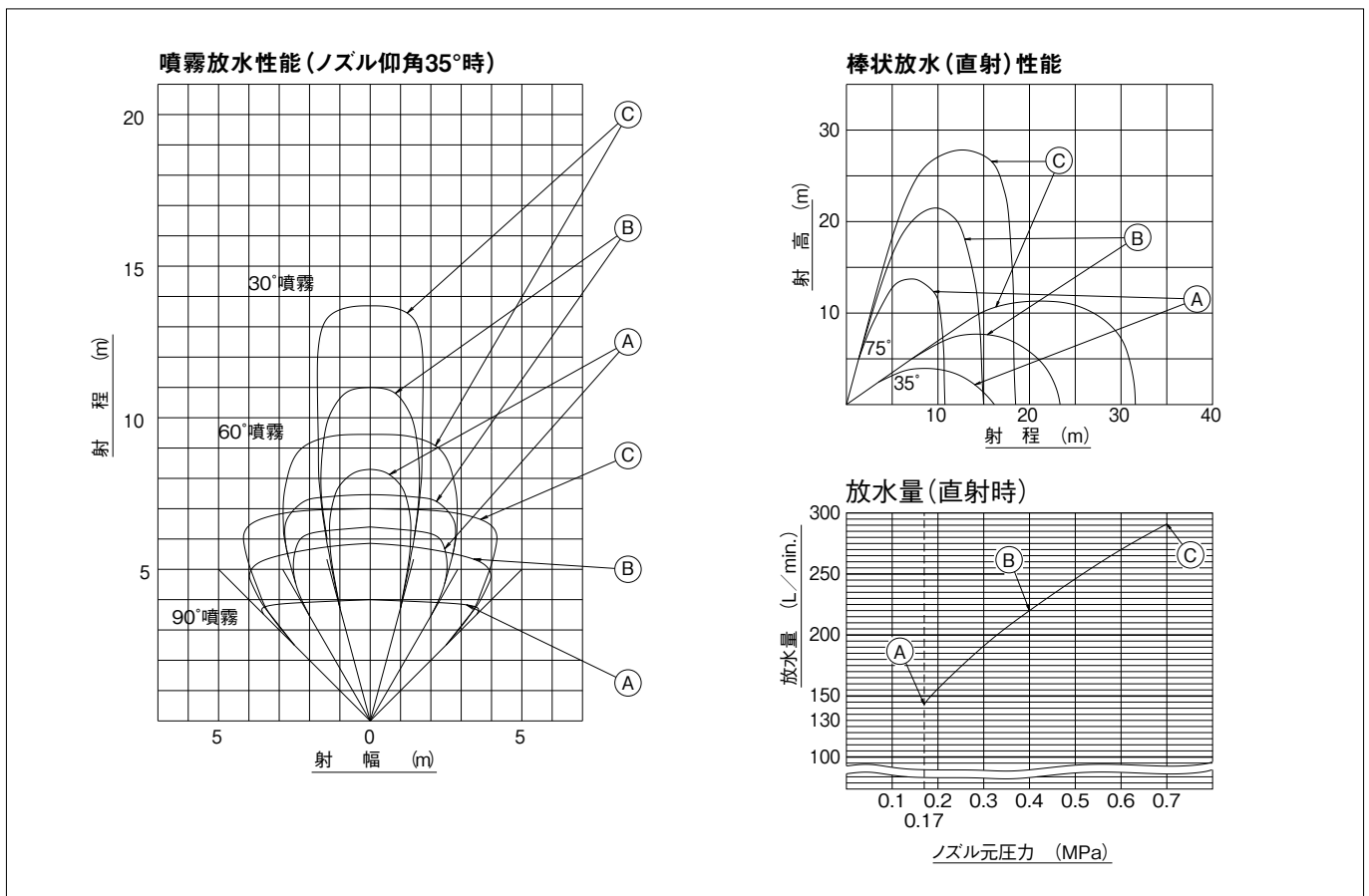

※寸法・仕様等は、予告なく変更することがあります。 ※Dimensions, Specifications, etc. are subject to change without notice.